

日本病院薬剤師会  
東北ブロック第 13 回学術大会

開催趣意書・募集要項

寄附金・企業展示・広告掲載  
メディカルセミナー

東北ブロック第 13 回学術大会  
大会長 田村 健悦  
青森県病院薬剤師会 会長・八戸市立市民病院 薬局

# 日本病院薬剤師会東北ブロック第13回学術大会

## 開催趣意書目次

ご挨拶	P.3
開催概要	P.4-6
収支予算案	P.7
寄附金募集要項	P.8
企業展示募集要項	P.9
プログラム講演要旨集広告募集要項	P.10
バナー広告募集要項	P.11
幕間スライド広告募集要項	P.12
メディカルセミナー募集要項	P.13-14

(P.15以降)

寄附金申込書

企業展示申込書

広告募集申込書 (プログラム抄録集・バナー・幕間)

メディカルセミナー申込書

## ご挨拶

謹啓 貴社におかれましてはますますご清栄のこととお慶び申し上げます。また、日頃より病院薬剤師会の活動に格別のご理解とご協力を賜り、厚く御礼申し上げます。

さて、この度、2024年6月22日（土）、23日（日）の2日間、八戸市公会堂、八戸市公民館、八戸市美術館および八戸グランドホテルにおいて、日本病院薬剤師会東北ブロック第13回学術大会を開催する運びとなりました。

本学術大会は、2011年11月に、当時の東北病院薬剤師会会長早狩誠先生（前弘前大学医学部附属病院教授・薬剤部長）のご尽力により、東北地方の病院薬剤師の資質向上と医療の未来を切り拓いていくことを目的に、第1回が開催されました。それ以来、毎年東北6県の病院薬剤師会が持ち回りで開催し、2024年で第13回を迎えることとなります。本学術大会は薬剤師として安全・安心な薬物療法に寄与し、患者へよりよい医療を提供するために、日常業務における課題や問題点への対応や臨床研究等の成果を発表し、知識の習得と情報交換を行い、参加者個々の能力向上と親交を深める場となっています。

令和の薬剤師業務は、薬局薬剤師との連携、機能の異なる病院間の連携を通して、地域の薬剤師が一丸となり、地域医療提供体制のなかであるべき薬剤師像を自分たちで築きあげ、地域医療を支えていく姿勢が重要であると考え、今回のテーマは「地域医療にあるべき薬剤師像を目指して」といたしました。日々、様々な課題や問題点に対応した経験や臨床研究の成果をこの学術大会で共有していただき、地域で活躍できる薬剤師となる糧としていただきたいと思います。

本学術大会は第78回医薬品相互作用研究会シンポジウム（実行委員長：福島県立医科大学附属病院薬剤部長 黒田 純子先生）と合同開催いたします。本研究会は関東以西にも会員が多く、長い歴史の中で、医薬品相互作用だけではなく、薬剤師の臨床研究への寄与や業務遂行に不可欠な知識の提供など、薬剤師の資質向上を目的に活動しており、第4回大会より合同開催を行っております。

本来、会議の諸経費は参加費をもって賄うべきではありますが、質素節約を旨として運営をおこないましても、昨今の諸費用高騰のために参加費のみでの運営は甚だ困難と言わざるを得ません。つきましては、本学術大会での共催セミナー、展示、講演要旨集広告並びに寄付金を募集いたします。諸経費ご多難の折、誠に恐縮ではございますが、本会の趣旨をご理解いただき、是非ともご賛同を賜りたく存じます。本来ならば参上し、拝眉の上お願いすべきところですが、本書面を借りてご高配とご援助の程、衷心よりお願い申し上げます。なお、拠出いただきました共催金について、貴各社が公表されますことを了承いたします。

末筆ではございますが今後ますますのご発展をお祈り申し上げます。

謹白

2023年9月吉日

日本病院薬剤師会東北ブロック第13回学術大会

会長 田村 健悦

青森県病院薬剤師会 会長・八戸市立市民病院 薬局



# 日本病院薬剤師会東北ブロック第13回学術大会 開催概要

1. 大会名称： 日本病院薬剤師会東北ブロック第13回学術大会
2. 会期： 2024年6月22日（土）～23日（日）
3. 会場： 八戸市公会堂・公民館 〒031-0075 青森県八戸市内丸1丁目1-1 TEL: 0178-44-7171  
八戸市美術館 〒031-0031 青森県八戸市番町10-4 TEL: 0178-45-8338  
八戸グランドホテル 〒031-0031 青森県八戸市番町14 TEL: 0178-46-1234
4. 主催： 東北病院薬剤師会
5. 共催： 青森県病院薬剤師会、一般社団法人医薬品相互作用研究会、  
一般社団法人青森県薬剤師会
6. 大会長： 田村 健悦（青森県病院薬剤師会 会長・八戸市立市民病院 薬局）
7. 大会事務局： 八戸市立市民病院 薬局内  
〒031-8555 青森県八戸市田向3丁目1番1号  
TEL：0178-72-5111 FAX：0178-72-5115  
E-mail：jshp2023thk@tsuboi-hp.or.jp
8. 運営事務局： シー・ワークス合同会社  
〒030-0945 青森県青森市桜川9-5-14  
E-mail：[info@c-works.co.jp](mailto:info@c-works.co.jp)
9. 各種受付事務局： 名鉄観光サービス株式会社 仙台支店  
〒980-0021 宮城県仙台市青葉区中央4-10-3（JMFビル仙台01 16階）  
TEL：022-227-3611 FAX：022-261-4623 Mail：[nby2024@mwt.co.jp](mailto:nby2024@mwt.co.jp)
10. ホームページ： <https://www.jshp2024thk.com>
11. 参加者数： 650名（予定）
12. 開催目的： 本学術大会は医療薬学に関する学理及びその応用についての研究発表、知識の交換、会員相互の交流・連携協力を行うことにより、会員の倫理的及び学術的水準を高め、科学的根拠に基づいた医療薬学の発展に貢献することを目的とする。延いては明日の医療を担う医療人としての病院薬剤師の資質向上や我が国における医療の発展に寄与する。
13. メインテーマ： 「地域医療にあるべき薬剤師像を目指して」
14. 主なプログラム： 特別講演、基調講演、シンポジウム、一般演題（ポスター）、  
スポンサードシンポジウム、メディカルセミナー、  
企業展示（医薬品、薬科機器・医療機器、専門図書、その他展示）

## 大会役員

◆大会長	田村 健悦	青森県病院薬剤師会 会長		八戸市立市民病院
◆組織委員会				
委員長	田村 健悦	東北病院薬剤師会 会長		八戸市立市民病院
副委員長	黒田 純子	医薬品相互作用研究会 シンポジウム実行委員長		福島県立医科大学附属病院
委員	工藤 賢三	東北病院薬剤師会 副会長		岩手医科大学附属病院
委員	片山 潤	東北病院薬剤師会 副会長		石巻市立病院
委員	平泉 達哉	東北病院薬剤師会 常任理事		能代厚生医療センター
委員	山口 浩明	東北病院薬剤師会 常任理事		山形大学医学部附属病院
委員	渡辺 剛	東北病院薬剤師会 常任理事		星総合病院
委員	小野 朋子	東北病院薬剤師会 理事		青森市民病院
委員	金澤 佐知子	東北病院薬剤師会 理事		弘前大学医学部附属病院
委員	勝馬田 康昭	東北病院薬剤師会 理事		岩手県立中央病院
委員	鈴木 弘文	東北病院薬剤師会 理事		盛岡赤十字病院
委員	佐々木 修	東北病院薬剤師会 理事		中通総合病院
委員	木村 正行	東北病院薬剤師会 理事		JA秋田厚生連 湖東厚生病院
委員	佐藤 真由美	東北病院薬剤師会 理事		東北大学病院
委員	岡田 浩司	東北病院薬剤師会 理事		東北医科薬科大学病院
委員	伊藤 秀悦	東北病院薬剤師会 理事		篠田総合病院
委員	松田 圭一郎	東北病院薬剤師会 理事		山形市立病院 済生館
委員	紺野 恵	東北病院薬剤師会 理事		大原総合病院
委員	鈴木 隆広	東北病院薬剤師会 理事		かしま病院
監事	眞野 成康	東北病院薬剤師会 監事		東北大学病院
監事	新岡 丈典	東北病院薬剤師会 監事		弘前大学医学部附属病院

◆実行委員会

実行委員長	新岡 丈典	弘前大学医学部附属病院
委員	矢田 康司	むつ総合病院
委員	坂本 好史	八戸赤十字病院
委員	橋本 よし子	八戸平和病院
委員	猪股 英幸	青森労災病院
委員	上田 寿夫	弘愛会病院
委員	奥山 裕子	八戸市立市民病院
委員	小野 優紀	青森県立中央病院
委員	木村 弓子	十和田市立中央病院
委員	金田一 成子	あおもり協立病院
委員	神 雅昭	黒石病院
委員	鳥谷部 翔	弘前脳卒中リハビリテーションセンター
委員	新岡 琢也	つがる総合病院
委員	柳川 明子	三沢市立三沢病院
委員	柏崎 郁美	八戸市立市民病院
委員	小笠原 暢明	むつ総合病院
委員	福士 素子	青森新都市病院
委員	清藤 達矢	弘前中央病院
委員	及川 慎一	弘前総合医療センター

◆プログラム委員会

委員長	工藤 正純	弘前大学医学部附属病院
委員	小原 信一	弘前大学医学部附属病院
委員	細井 一広	弘前大学医学部附属病院
委員	中川 潤一	弘前大学医学部附属病院
委員	木立 尚志	青森市民病院
委員	石倉 一樹	八戸市立市民病院
委員	宮崎 晃臣	つがる総合病院
委員	附田 ユカ	三沢市立三沢病院
委員	高橋 千鶴	むつ総合病院

◆大会事務局 八戸市立市民病院 薬局内

事務局	南 和志	八戸市立市民病院
事務局	福士 涼子	弘前大学医学部附属病院
事務局	下野 晃	八戸市立市民病院（事務局管理課）

▼情報公開・透明性ガイドラインについて

本学会は、日本製薬工業協会が示す「企業活動と医療機関等の関係の透明性ガイドライン」及び日本医療機器産業連合会の「医療機器業界における医療機関等との透明性ガイドライン」に基づき、「貴社と医療機関及び医療関係者との関係の透指性に関する指針」に従い、学会等の会合開催にかかる費用を「学会名」「共催セミナー名」の通りに、貴社のウェブサイト上に公開することに同意します。

## 収支予算案

### ◆収入の部

科目	予算額	摘要
第7回大会繰越金	¥1,551,850	
日本病院薬剤師会 補助金	¥500,000	
東北病院薬剤師会 補助金	¥1,200,000	¥200,000×東北6 県
青森県病院薬剤師会 補助金	¥1,000,000	(青森県病院薬剤師会 令和 6 年度予算計上)
青森県薬剤師会 補助金	¥ 300,000	
医薬品相互作用研究会 補助金	¥200,000	
青森県コンベンション助成金	¥300,000	
八戸市コンベンション助成金	¥300,000	
参加費	¥4,750,000	¥7,000×450 名、¥8,000×200 名
懇親会費	¥1,050,000	¥7,000×150 名
プログラム講演要旨集広告料	¥2,117,500	¥165,000×1 件、¥137,500×1 件、¥110,000×1 件 ¥88,000×10 件、¥55,000×15 件
バナー広告料	¥330,000	¥110,000×3 件
幕間スライド広告料	¥330,000	¥110,000×3 件
企業展示、書籍展示	¥1,122,000	¥132,000×8 小間、¥33,000×2 小間
メディカルセミナー	¥5,830,000	¥660,000×4 件、¥ 550,000×5件、¥440,000×1 件
寄附金	¥100,000	
収支合計	¥20,981,350	

### ◆支出の部

科目	予算額	摘要
会場使用料	¥2,500,000	八戸市公会堂, 八戸市公民館, 八戸市美術館, 八戸 グランドホテル
シャトルバス運行費	¥ 250,000	学会期間中、八戸駅-会場間の運行
機材関係費	¥5,500,000	映像システム含む
学会運営委託費	¥1,200,000	ポスターパネル、機器展示基礎小間など
各種印刷費、ホームページ経費	¥5,200,000	ポスター ¥500,000、抄録集 ¥2,500,000 ホームページ関連経費 ¥1,000,000、看板 ¥1,200,000
講師謝金	¥800,000	特別講演 ¥100,000×2 名 シンポジスト ¥10,000×60 名
講師交通費、宿泊費	¥300,000	特別講演 2 名
懇親会費	¥1,320,000	八戸グランドホテル ¥8,800×150 名
会議費	¥200,000	各種委員会
運営会議費	¥400,000	実行委員会・プログラム委員会 (打合せ交通費等)
大会運営費	¥2,200,000	人件費含む
プロモーション宣材各種制作	¥ 314,600	郡山大会用配布ポスター & 告知動画
事務局経費	¥796,750	
支出合計	¥20,981,350	

日本病院薬剤師会東北ブロック第13回学術大会  
寄附金募集要項

大会名称： 日本病院薬剤師会東北ブロック第13回学術大会

会 期： 2024年6月22日（土）～23日（日）

募金目標額： 100,000円

募金期間： 2023年10月2日（月）～2024年6月21日（金）

寄附金の用途： 日本病院薬剤師会東北ブロック第13回学術大会に係る運営資金

募金責任者： 大会長 田村 健悦

申込方法： 「寄附金申込書」に必要事項を記載の上、事務局までお送りください。

振 込 先： 銀行口座：みちのく銀行 田向支店（店番号135）普通預金口座 3600735  
口座名義：日本病院薬剤師会東北ブロック第13回学術大会 大会長 田村 健悦  
(ニホンビョウインヤクザイシカイトウホクブ ロックダ イジ ユウサカカガ クジ ムツタカイトカイトヨウ タムラケンエツ)

税法上の扱い： 免税措置は特にありません

連 絡 先： 各種受付事務局  
名鉄観光サービス株式会社 仙台支店  
〒980-0021 宮城県仙台市青葉区中央4-10-3（JMFビル仙台01 16階）  
TEL：022-227-3611 FAX：022-261-4623 Mail：[nby2024@mwt.co.jp](mailto:nby2024@mwt.co.jp)  
担当：植松、門間



日本病院薬剤師会東北ブロック第13回学術大会  
企業展示募集要項

- ◆展示日程： 2024年6月22日(土) 13:00~17:00  
(予定) 2024年6月23日(日) 9:00~15:00
- ◆展示会場： 八戸公会堂 1階ホワイエ  
〒031-0075 青森県八戸市内丸1丁目1-1 TEL:0178-44-7171
- ◆小間仕様： 【機器・医薬品等展示】  
1小間(幅1,800mm×奥行900mm×バックパネル2,100mm)  
【書籍展示】  
1小間：展示台1台(幅1,800mm×奥行900mm)

【機器・医薬品等展示イメージ】

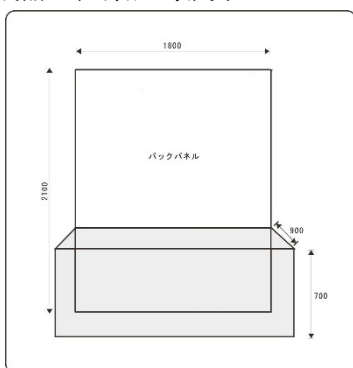

【書籍展示イメージ】

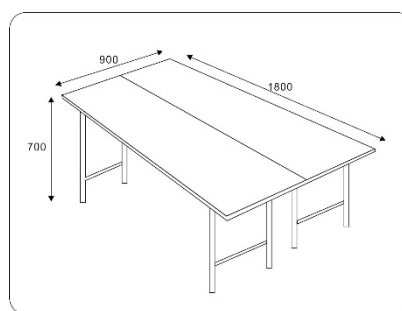

- ◆出展料： 【機器・医薬品等展示】1小間 132,000円(税込み)  
【書籍展示】1小間 33,000円(税込み)  
※消費税は2023年4月現在での税率にて計上しております。
- ◆募集目標： 10社
- ◆申込締切： 2024年3月22日(金) 締切  
※予定の展示スペースがなくなり次第締切といたします。
- ◆申込方法： 「企業展示申込書」に必要事項を記載の上、事務局までお送りください。  
申込後に請求書をメールにて送信しますので、期日までに必ず指定の口座にお振込みください。なお、振込手数料は貴社のご負担とさせていただきますのでご了承ください。
- ◆振込先： 銀行口座：みちのく銀行 田向支店(店番号135) 普通預金口座 3600735  
口座名義：日本病院薬剤師会東北ブロック第13回学術大会 大会長 田村 健悦  
(ニホンビョウインヤクザイシカイトウホクブロックダ イジ ユサンカカガクジ ユツタカイトカイトヨウタムラケンゴウ)

連絡先： 各種受付事務局  
名鉄観光サービス株式会社 仙台支店  
〒980-0021 宮城県仙台市青葉区中央4-10-3 (JMFビル仙台01 16階)  
TEL：022-227-3611 FAX：022-261-4623 Mail：[nby2024@mwt.co.jp](mailto:nby2024@mwt.co.jp) 担当：植松、門間

日本病院薬剤師会東北ブロック第13回学術大会  
プログラム講演要旨集広告募集要項

- ◆誌名：『日本病院薬剤師会東北ブロック第13回学術大会 プログラム講演要旨集』
- ◆規格：A4版(297mm×210mm)・白黒・100頁
- ◆広告原稿：1頁、1/2頁(半頁)
- ◆印刷方法：CTPオフセット印刷
- ◆発行部数：1,000部
- ◆配布対象：演者、座長、参加者等
- ◆媒体製作費：2,500,000円
- ◆広告料総額：2,117,500円
- ◆依頼社数：28社(製薬・医薬器械・医学書出版社等)

◆掲載料：

掲載頁		掲載料(税込)※	募集数	色
表4(裏表紙)	1頁	165,000円	募集数1社	モノクロ
表2(表紙裏)	1頁	137,500円	募集数1社	モノクロ
表3(裏表紙裏)	1頁	110,000円	募集数1社	モノクロ
後付1頁	1頁	88,000円	募集数10社	モノクロ
後付半頁	1/2頁	55,000円	募集数15社	モノクロ

※消費税は2023年4月現在での税率にて計上しております。

- ◆申込締切：2024年3月22日(金)締切
- ◆版下送付：2024年4月5日(金)締切  
※版下原稿は、電子データ(PDF、AIファイル)をメールでお送りください。
- ◆申込方法：「広告募集申込書」に必要事項を記載の上、事務局までお送りください。  
申込後に請求書をメールにて送信しますので、期日までに必ず指定の口座にお振込みください。なお、振込手数料は貴社のご負担とさせていただきますのでご了承ください。
- ◆振込先：銀行口座：みちのく銀行 田向支店(店番号135) 普通預金口座 3600735  
口座名義：日本病院薬剤師会東北ブロック第13回学術大会 大会長 田村 健悦  
(ニホンビョウインヤクザイ イシカイトウホクブ ロックダ イジ ユサシカイク カジ ムツタイカイ タイカイヨウ タムラケンヅ)

連絡先：各種受付事務局  
名鉄観光サービス株式会社 仙台支店  
〒980-0021 宮城県仙台市青葉区中央4-10-3 (JMFビル仙台01 16階)  
TEL：022-227-3611 FAX：022-261-4623 Mail：[nby2024@mwt.co.jp](mailto:nby2024@mwt.co.jp)  
担当：植松、門間

日本病院薬剤師会東北ブロック第13回学術大会  
バナー広告募集要項

- ◆大会名称： 日本病院薬剤師会東北ブロック第13回学術大会
- ◆掲載箇所： 学会ホームページ内（会長に一任下さいますようお願い申し上げます。）  
<https://www.jshp2024thk.com>
- ◆掲載期間： データ納品後から2024年6月23日（日）まで（予定）
- ◆掲載料金： 110,000円（税込） ※消費税は2023年4月現在の税率にて計上しております。  
※サイズ200 pixel x 70 pixel（多少変わる場合もございます）  
※最低解像度は72dpiとなります。
- ◆募集数： 3社
- ◆申込締切： 2024年3月22日（金）締切
- ◆画像送付： バナー画像データは、事務局より承認のメール連絡がありましたら、メール添付にてお送りください。各社ホームページ等にリンクいたします。URL情報も併せてご提供ください。
- ◆申込方法： 「広告募集申込書」に必要事項を記載の上、事務局までお送りください。  
申込後に請求書をメールにて送信しますので、期日までに必ず指定の口座にお振込みください。なお、振込手数料は貴社のご負担とさせていただきますのでご了承ください。
- ◆振込先： 銀行口座：みちのく銀行 田向支店（店番号135）普通預金口座 3600735  
口座名義：日本病院薬剤師会東北ブロック第13回学術大会 大会長 田村 健悦  
(ニホンビョウインヤクサ イシカイトウホクブ ロックダ イジ ユウサンカイガ クジ ユツタイカイ タイカイチヨウ タムラケンエツ)
- 連絡先： 各種受付事務局  
名鉄観光サービス株式会社 仙台支店  
〒980-0021 宮城県仙台市青葉区中央4-10-3（JMFビル仙台01 16階）  
TEL：022-227-3611 FAX：022-261-4623 Mail：[nby2024@mwt.co.jp](mailto:nby2024@mwt.co.jp)  
担当：植松、門間

日本病院薬剤師会東北ブロック第13回学術大会  
幕間スライド広告募集要項

- ◆ 広告媒体： 日本病院薬剤師会東北ブロック第13回学術大会 講演会場内スクリーン  
(幕間PR広告)
- ◆ 投影会場： 各会場 (予定)  
※今後、新型コロナウイルス (COVID-19) 感染の状況によっては、開催方式および、仕様の変更が生じる場合がございますので予めご了承ください。
- ◆ 投影詳細： 会期中、各セッション間の休憩時間または幕間 (予定)  
日本病院薬剤師会東北ブロック第13回学術大会関連スライドや各スポンサーの広告をローテーションで投影します。放映順、放映回数は、主催事務局にご一任ください。
- ◆ 掲載料： 110,000 円 (税込) ※消費税は2023年4月現在の税率にて計上しております。
- ◆ 募集数： 3社
- ◆ 申込締切： 2024年3月22日 (金) 締切
- ◆ データ： パワーポイント1枚 (16:9)
- ◆ 送付方法： データは下記連絡先のメール宛にお送りください。  
メール添付は5MBまでになっておりますので、添付が出来ない場合は、ファイル転送サービス (ギガファイル便など) でお送りください。
- ◆ 申込方法： 「広告募集申込書」に必要事項を記載の上、事務局までお送りください。  
申込後に請求書をメールにて送信しますので、期日までに必ず指定の口座にお振込みください。なお、振込手数料は貴社のご負担とさせていただきますのでご了承ください。
- ◆ 振込先： 銀行口座：みちのく銀行 田向支店 (店番号135) 普通預金口座 3600735  
口座名義：日本病院薬剤師会東北ブロック第13回学術大会 大会長 田村 健悦  
◆ (ニホンビョウインヤクサ イシカイトウホクブ ロックダ イジ ユウサンカイガ クジ ムツタイカイタイカイチヨウ タムラケンエツ)

連絡先： 各種受付事務局  
名鉄観光サービス株式会社 仙台支店  
〒980-0021 宮城県仙台市青葉区中央4-10-3 (JMFビル仙台01 16階)  
TEL：022-227-3611 FAX：022-261-4623 Mail：[nby2024@mwt.co.jp](mailto:nby2024@mwt.co.jp)  
担当：植松、門間

日本病院薬剤師会東北ブロック第 13 回学術大会  
メディカルセミナー募集要項

◆開催日時、開催場所、共催費用（予定）

枠番号	開催日時	会場名	階数	収容人数	共催費用（税込）
N1	2024年6月22日 (土) 12:00~12:45	八戸公会堂・ 大会議室	2階	117席	550,000円
N2		八戸公民館・ 会議室1・2・3連結	2階	116席	550,000円
N3		八戸グランドホテル・ トパーズ	2階	162席	660,000円
N4		八戸グランドホテル・ ローズコート	2階	152席	660,000円
E1	2024年6月22日 (土) 14:00~14:45	八戸公会堂 大会議室	2階	117席	440,000円
E2	2024年6月23日 (日) 11:00~11:45	八戸公会堂 大ホール	1階	919席	550,000円
N5	2024年6月23日 (日) 12:00~12:45	八戸公会堂・ 大会議室	2階	117席	550,000円
N6		八戸公民館・ 会議室1・2・3連結	2階	116席	550,000円
N7		八戸グランドホテル・ トパーズ	2階	162席	660,000円
N8		八戸グランドホテル・ ローズコート	2階	152席	660,000円

※消費税は2023年4月現在での税率にて計上しております。

※開催日時、開催場所については、事前に協議して決定します。

※共催費用に含まれるもの

- ・セミナー会場借用料
- ・機材費：セミナー会場に用意してある機材およびPCオペレーター
  - ①映像機器：スクリーン、プロジェクター等
  - ②音響装置：マイク、スピーカー等
  - ③照明装置：天井照明等

※共催費用に含まれないもの

- ・当日運営スタッフ（会場内進行係など）
- ・座長、演者交通費、謝金、宿泊費などの接遇費
- ・控室費及び控室での飲食費
- ・看板チラシなどの印刷費
- ・参加者お弁当代

※プログラム内容や座長及び講演者の選出については、貴社に一任いたしますが、企画内容や講師が重複している場合は、調整をお願いする場合がございますので、予めご了承ください。

※最終的な会場の割り振りにつきましては大会事務局にご一任くださいますようお願いいたします。

※お弁当の提供は COVID-19 感染状況を考慮して判断いたします。

## 日本病院薬剤師会東北ブロック第13回学術大会

- ◆申込締切： 2024年1月31日（水）締切 ※会場が埋まり次第締切といたします。
  - ◆申込方法： 「メディカルセミナー申込書」に必要事項を記載の上、事務局までお送りください。  
プログラム等の協議について、事務局よりご連絡申し上げます。プログラム決定後に請求書をメールにて送信しますので、期日までに必ず指定の口座にお振込みください。  
なお、振込手数料は貴社のご負担とさせていただきますのでご了承ください。
  - ◆振込先： 銀行口座：みちのく銀行 田向支店（店番号135）普通預金口座 3600735  
口座名義：日本病院薬剤師会東北ブロック第13回学術大会 大会長 田村 健悦  
(ニホンビョウインヤクサ イシカイトウホクブ ロックダ イジ ユウガクカイガ クジ ユツタイカイ タカイヤヨウ タムラケンエツ)
- 連絡先： 各種受付事務局  
名鉄観光サービス株式会社 仙台支店  
〒980-0021 宮城県仙台市青葉区中央4-10-3（JMFビル仙台01 16階）  
TEL：022-227-3611 FAX：022-261-4623 Mail：[nby2024@mwt.co.jp](mailto:nby2024@mwt.co.jp) 担当：植松、門間

日本病院薬剤師会東北ブロック第13回学術大会  
寄附金申込書

日本病院薬剤師会東北ブロック第13回学術大会  
会長 田村 健悦

E-mail: nby2024@mwt.co.jp / FAX : 022-261-4623 (名鉄観光サービス株式会社 仙台支店内)

金 \_\_\_\_\_ 円也

趣旨に賛同し上記金額を「日本病院薬剤師会東北ブロック第13回学術大会」への協賛寄附として申し込みます。

年 月 日

御社名	
御担当者	
住所	〒
TEL	
FAX	
E-mail	
備考欄	

尚、寄附金は \_\_\_\_\_ 年 \_\_\_\_\_ 月 \_\_\_\_\_ 日頃までに指定銀行口座に振込み予定です。

日本病院薬剤師会東北ブロック第13回学術大会  
企業展示申込書

日本病院薬剤師会東北ブロック第13回学術大会

会長 田村 健悦

E-mail: nby2024@mwt.co.jp / FAX: 022-261-4623 (名鉄観光サービス株式会社 仙台支店内)

〆切日: 2024年3月22日(金)

御社名			
部署名			
御担当者			
御住所	〒		
TEL		FAX	
E-mail			
申込欄 (希望箇所にチェックし て下さい)	<input type="checkbox"/> 機器展示: ¥132,000 (税込) × 小間 = ¥		
	<input type="checkbox"/> 書籍展示: ¥33,000 (税込) × 本 = ¥		
展示品名(予定):			
展示用電源希望 ※有料※	<input type="checkbox"/> 要 <input type="checkbox"/> 不要 ※全ての展示用電源を改めて集計し、別途ご案内申し上げます※		
御請求書	<input type="checkbox"/> 要 <input type="checkbox"/> 不要		
備考			



日本病院薬剤師会東北ブロック第13回学術大会  
広告募集申込書（プログラム抄録集・バナー・幕間）

日本病院薬剤師会東北ブロック第13回学術大会

会長 田村 健悦

E-mail: nby2024@mwt.co.jp / FAX: 022-261-4623 (名鉄観光サービス株式会社 仙台支店内)

〆切日: 2024年3月22日(金)

日本病院薬剤師会東北ブロック第13回学術大会プログラム抄録集、バナー、幕間スライドに広告を、

掲載します

掲載しません

プログラム抄録集広告 (希望箇所にチェックして下さい)	<input type="checkbox"/> 表2 <input type="checkbox"/> 表3 <input type="checkbox"/> 表4 <input type="checkbox"/> 1頁 <input type="checkbox"/> 1/2頁
バナー広告	<input type="checkbox"/> バナー広告
幕間スライド広告	<input type="checkbox"/> 幕間スライド広告
金額	¥

御社名	
部署名	
御担当者	
御住所	〒
TEL/FAX	
E-mail	
御請求書	<input type="checkbox"/> 要 <input type="checkbox"/> 不要
備考欄	

日本病院薬剤師会東北ブロック第13回学術大会  
メデイカルセミナー申込書

日本病院薬剤師会東北ブロック第13回学術大会

会長 田村 健悦

E-mail: nby2024@mwt.co.jp / FAX: 022-261-4623 (名鉄観光サービス株式会社 仙台支店内)

〆切日: 2024年1月31日(水)

日本病院薬剤師会東北ブロック第13回学術大会 メデイカルセミナーに

共催します

共催しません

希望枠 (希望番号を記載して下さい)	第1希望 ( )
	第2希望 ( )
	第3希望 ( )

※お申込頂いた番号が既に決まっている場合は他の番号に移って頂く場合がございます。

御社名	
部署名	
御担当者名	
御連絡先	住所: 〒
	TEL: FAX:
	E-mail:
御請求書	<input type="checkbox"/> 要 <input type="checkbox"/> 不要
希望座長 (氏名・所属)	<input type="checkbox"/> 未定 <input type="checkbox"/> 交渉中 <input type="checkbox"/> 決定
希望演者 (氏名・所属)	<input type="checkbox"/> 未定 <input type="checkbox"/> 交渉中 <input type="checkbox"/> 決定
演題名	<input type="checkbox"/> 未定 <input type="checkbox"/> 交渉中 <input type="checkbox"/> 決定
通信欄	※ <u>演者、座長が未定の場合は、申込締切日までに決定し、事務局までお知らせください。</u>